

## Fiche technique Suite 204

Superficies totale et locative	Superficies des divisions
± 695 pi <sup>2</sup> (sup. totale) Situé au 2e étage	204.0 (± 180 pi <sup>2</sup> ) 204.7 (± 154 pi <sup>2</sup> ) 204.8 (± 171 pi <sup>2</sup> ) 204.9 (± 190 pi <sup>2</sup> )
± 853 pi <sup>2</sup> (sup. locative incluant 22.802% d'espaces commun)	
Services	Occupation
<b>A l'usage</b> <ul style="list-style-type: none"><li>• Stationnement</li><li>• Internet</li><li>• Entretien ménagé</li><li>• Travaux maintenance</li><li>• Alimentation électrique d'urgence</li><li>• Location de salle</li><li>• Espaces d'affichage :<ul style="list-style-type: none"><li>- mat publicitaire</li><li>- page web MC2M</li></ul></li></ul>	<b>Immédiates :</b> <a href="#">À discuter</a>  Propre et prêt pour occuper  <b>Améliorations locatives</b> Si requises, aux frais du locataire.
<b>Avec entente</b> Sous réserves <ul style="list-style-type: none"><li>• de la disponibilité</li><li>• des règlements</li><li>• et politiques en vigueur</li></ul>	
Termes	
<b>Bail :</b> semi brut <b>Conditions :</b> <ul style="list-style-type: none"><li>• Loyer brut</li><li>• Loyer additionnels</li><li>• Durée</li><li>• Options de renouvellement</li><li>• Autres termes à discuter</li></ul>	<b>Inclut</b> <ul style="list-style-type: none"><li>• Climatisation</li><li>• Chauffage</li><li>• Électricité</li></ul> <b>Informations et visites</b> <a href="tel:514-340-6056">514-340-6056</a> – <a href="mailto:info@mc2m.coop">info@mc2m.coop</a>

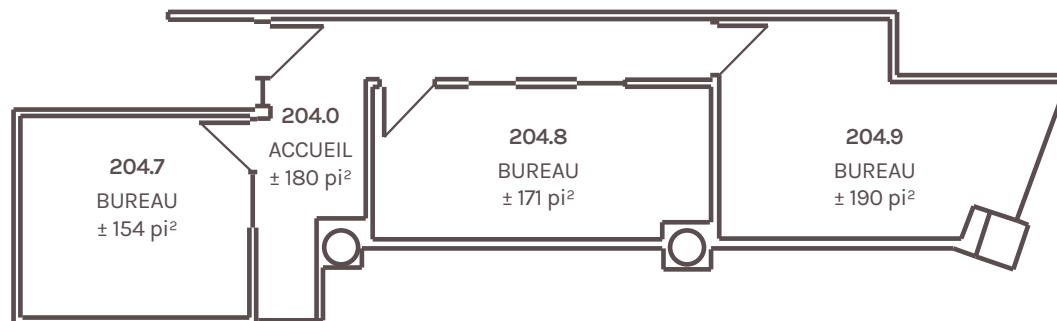

# Suite 204